

DIGITUS® WANDGEHÄUSE **520x400mm (BxT) – unmontiert**

Produktabbildung:



Produktbeschreibung:

Die DIGITUS® Compact-Serie ist eine Reihe von 19" Wandgehäusen die speziell entwickelt wurden, um sowohl eine optimale Verkabelung als auch den Einbau von diversen Zubehörkomponenten zu gewährleisten. Die Wandgehäuse sind sehr platzsparend und ideal für die Verwendung von unzähligen Produkten aus dem 19" Bereich geeignet. Des Weiteren sind sie speziell gebaut um den hohen Anforderungen im Netzwerkbereich gerecht zu werden und bieten eine Vielzahl von Eigenschaften wie die leicht zu öffnende Fronttür, sowie individuell einstellbare Profilschienen. Der Zugang an der Ober- und Unterseite jedes Gehäuses, machen die Installation der Verkabelung sehr einfach, flexibel und zeitsparend. DIGITUS® bietet eine komplette Auswahl an Zubehörkomponenten um die Installation der Wandgehäuse mit professionellen Produkten zu gewährleisten. Die Auslieferung erfolgt unmontiert im „Flat-Pack Design“, dies ermöglicht einen kostengünstigen Transport.

die Wandgehäuse sind auf Anfrage in schwarz RAL 9005 erhältlich

DIGITUS® WANDGEHÄUSE 520x400mm (BxT) – unmontiert

Artikelnummer Information – 520x400mm:

Artikel Nr.	Beschreibung			
DN-19 07U-S-1	DIGITUS® 7HE SoHo Gehäuse	unmontiert	360x520x400mm	Farbe grau RAL 7035
DN-19 09U-S-1	DIGITUS® 9HE SoHo Gehäuse	unmontiert	512x520x400mm	Farbe grau RAL 7035
DN-19 12U-S-1	DIGITUS® 12HE SoHo Gehäuse	unmontiert	581x520x400mm	Farbe grau RAL 7035

Produktdetails:

- 1,1 - 1,5mm robustes Stahlblech mit hoher Belastbarkeit
- Stahlblech pulverbeschichtet
- Schutzart IP 20
- ESG Sicherheitsglastür abschließbar
- Lüftungsschlitze für aktive sowie passive Be- und Entlüftung
- 483mm (19") Profilschienen an der Vorderseite, tiefenvariabel
- Kabelzuführung am Dach mit Bürstenleiste und im Boden mit Plastikabdeckung
- inklusive 8 Stück 19" Montageschrauben
- Farbe: lichtgrau, RAL 7035
- Größe (BxT): 520x400mm
- inklusive 2 Stück Schlüssel

Normen:

- ISO 9001:2008 Qualitätsmanagement System
- ISO 14001:2004 Umweltmanagement System
- 19" IEC 297-1 Befestigungsstandards
- EN 61587-1 Mechanische Strukturen (Gehäuse für elektronische Komponenten)

Zubehör:

Fachboden (fest):

DN-97609	DIGITUS® 1HE Fachboden	Farbe grau RAL 7035	250x44mm (TxH)	15 kg belastbar
DN-19 TRAY-1-SW	DIGITUS® 1HE Fachboden	Farbe schwarz RAL 9005	250x44mm (TxH)	15 kg belastbar
DN-97610	DIGITUS® 2HE Fachboden	Farbe grau RAL 7035	370x88mm (TxH)	20 kg belastbar
DN-19 TRAY-2-SW	DIGITUS® 2HE Fachboden	Farbe schwarz RAL 9005	370x88mm (TxH)	20 kg belastbar

Dachlüfter:

DN-19 FAN-2-WM-N	Dachlüfter Modul, 2 Lüfter, mit Schalter inklusive Thermostat, Farbe grau RAL 7035
DN-19 FAN-2-WM-BN	Dachlüfter Modul, 2 Lüfter, mit Schalter inklusive Thermostat, Farbe schwarz RAL 9005

die Wandgehäuse sind auf Anfrage in schwarz RAL 9005 erhältlich

DIGITUS[®] WANDGEHÄUSE **520x400mm (BxT) – unmontiert**

Einschublüfter:

DN-19 FAN-2-HO	1HE Einschublüfter Modul, 2 Lüfter, mit Schalter inkl. Thermostat, Farbe grau RAL 7035
DN-19 FAN-2-HO-SW	1HE Einschublüfter Modul, 2 Lüfter, mit Schalter inkl. Thermostat, Farbe schwarz RAL 9005
DN-19 FAN-4-HO	1HE Einschublüfter Modul, 4 Lüfter, mit Schalter inkl. Thermostat, Farbe grau RAL 7035
DN-19 FAN-4-HO-SW	1HE Einschublüfter Modul, 4 Lüfter, mit Schalter inkl. Thermostat, Farbe schwarz RAL 9005

Ersatzlüfter:

DN-19 FAN	Ersatzlüfter für Dachlüfter und Einschublüfter Modul
-----------	--

Rangierpanel:

DN-97601	1HE Rangierpanel, 5 Stück Metall-Kabelführungsbügel (40x60mm), Farbe grau RAL 7035
DN-97602	1HE Rangierpanel, 5 Stück Metall-Kabelführungsbügel (40x60mm), Farbe schwarz RAL 9005
DN-19 ORG-2U	2HE Rangierpanel, 5 Stück Metall-Kabelführungsbügel (80x60mm), Farbe grau RAL 7035
DN-19 ORG-2U-SW	2HE Rangierpanel, 5 Stück Metall-Kabelführungsbügel (80x60mm), Farbe schwarz RAL 9005

Kabelführungsbügel:

DN-19 ORG-1	1HE Metall-Kabelführungsbügel (44x60mm), Set 10 Stück, Farbe grau RAL 7035
DN-19 ORG-1-SW	1HE Metall-Kabelführungsbügel (44x60mm), Set 10 Stück, Farbe schwarz RAL 9005

Durchführungspanel:

DN-19 ORG-3U	1HE Kabel Durchführungspanel mit Bürste, Farbe grau RAL 7035
DN-19 ORG-3U-SW	1HE Kabel Durchführungspanel mit Bürste, Farbe schwarz RAL 9005

Befestigungssatz:

DN-19 SET	Schraubenset, M6 Schrauben, M6 Muttern, M6 Unterlegscheibe, 50 Stück, Farbe schwarz
DN-19 SET-S	Schraubenset, M6 Schrauben, M6 Muttern, M6 Unterlegscheibe, 50 Stück, Farbe silber

Potentialausgleichsschiene:

DN-19 EARTH	Potentialausgleichsschiene, Sammelschiene aus Kupfer, 6 Anschlußpunkte mit 6 Erdleitungen
-------------	---

Blindabdeckung:

DN-97612	1HE Blindabdeckung, Farbe grau RAL 7035
DN-19 BPN-01-SW	1HE Blindabdeckung, Farbe schwarz RAL 9005
DN-97613	2HE Blindabdeckung, Farbe grau RAL 7035
DN-19 BPN-02-SW	2HE Blindabdeckung, Farbe schwarz RAL 9005

die Wandgehäuse sind auf Anfrage in schwarz RAL 9005 erhältlich

DIGITUS[®] WANDGEHÄUSE 520x400mm (BxT) – unmontiert

Schrankbeleuchtung:

DN-19 LIGHT-2 1HE LED Schrankbeleuchtung, mit Türkontaktschalter

Steckdosenleisten:

- DN-95401 1HE Steckdosenleiste, 8 x Schuko Abgriffe, 2 m Zuleitung mit Schuko Stecker
- DN-95402 1HE Steckdosenleiste, 7 x Schuko Abgriffe, Schalter, 2 m Zuleitung mit Schuko Stecker
- DN-95403 1HE Steckdosenleiste, 7 x Schuko Abgriffe, Schalter, Überlastschutz 2 m Zuleitung mit Schuko Stecker
- DN-95407 1HE Steckdosenleiste, 7 x Schuko Abgriffe, Schalter, Überspannungsschutz 2 m Zuleitung mit Schuko Stecker

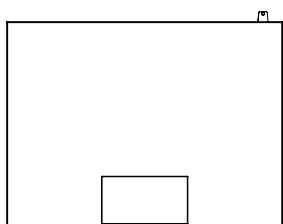

BOTTOM VIEW

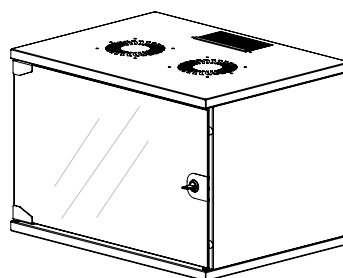

ISOMETRIC VIEW

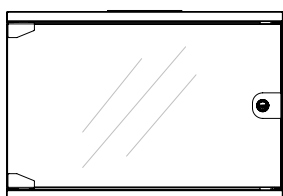

FRONT VIEW

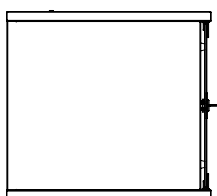

SIDE VIEW

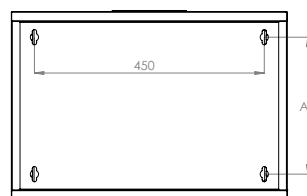

REAR VIEW

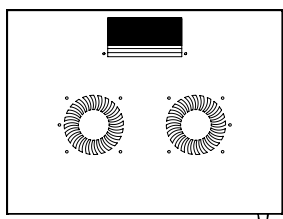

TOP VIEW

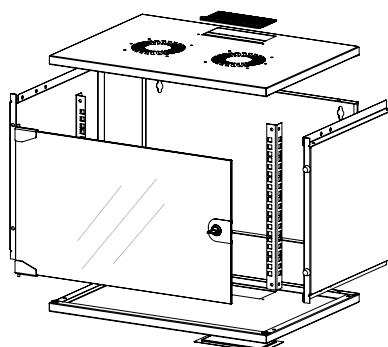

EXPLODED VIEW

die Wandgehäuse sind auf Anfrage in schwarz RAL 9005 erhältlich

DIGITUS® WANDGEHÄUSE 520x400mm (BxT) – unmontiert

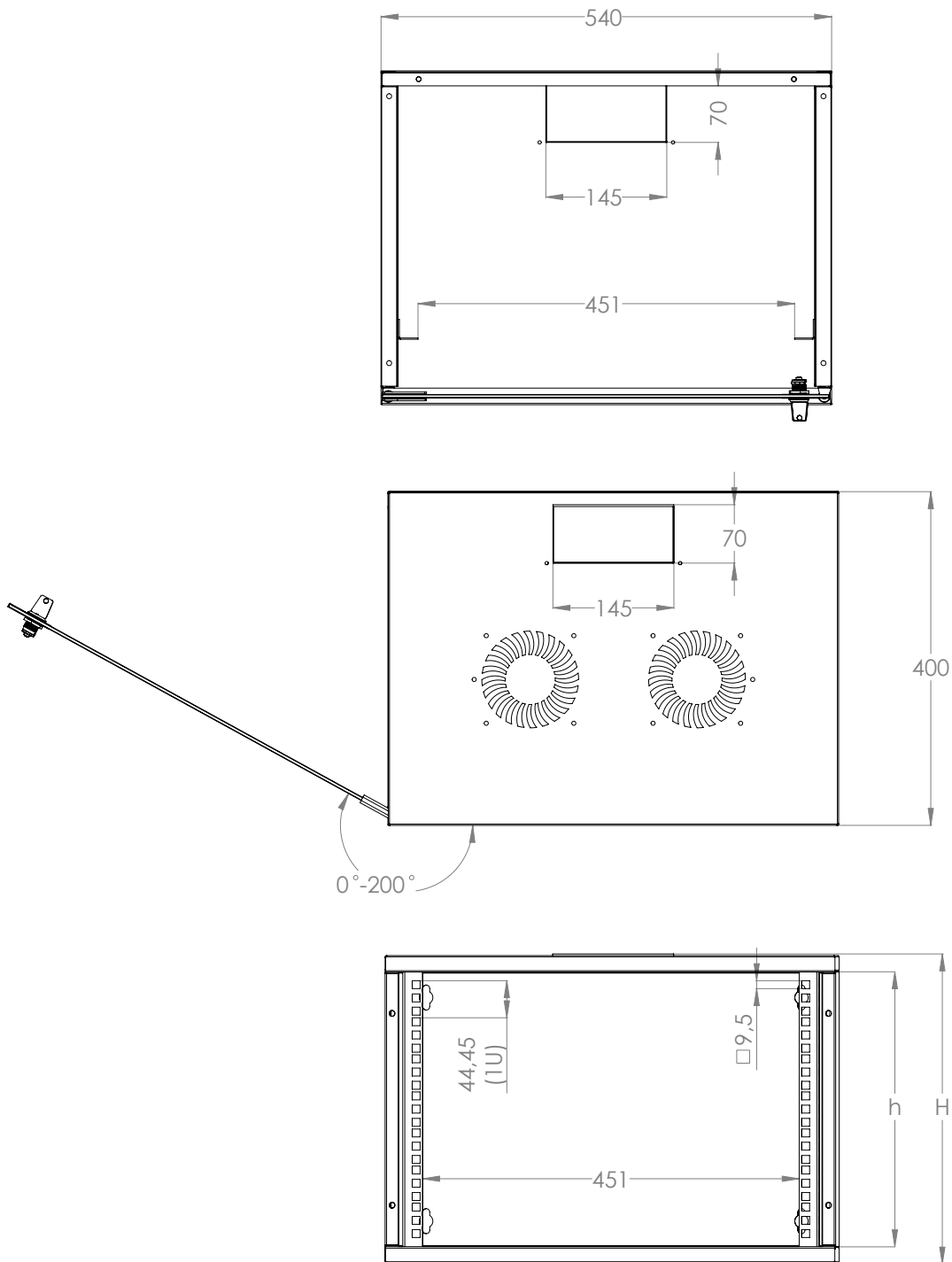

die Wandgehäuse sind auf Anfrage in schwarz RAL 9005 erhältlich